



MONTAGEHANDLEIDING
PLISSÉ HORDEUR
ORIGINEEL

Belangrijk vóór het monteren

Controleer vooraf of er geen beschadigingen aan de verpakking zijn. Gebruik geen mes of ander scherp voorwerp bij het openen van de verpakking. De inhoud zou beschadigd kunnen raken. Controleer de inhoud na openen. Zijn er afwijkingen neem dan direct contact op met onze betreffende afdeling.

Reinig de montage vlakken en zorg dat deze goed droog zijn om de plissé hordeur juist te installeren.

De onderrail dient vlak te worden gemonteerd. Indien hier een (schuine) afwijking is dient u de schuine onderdorpel te plaatsen. Deze zijn separaat te verkrijgen. Dit geldt ook voor een montage op de dag (op het kozijn).

Inhoud verpakking:

- deuropakket met gaas
- bovenrail
- onderrail
- bevestigingsmateriaal

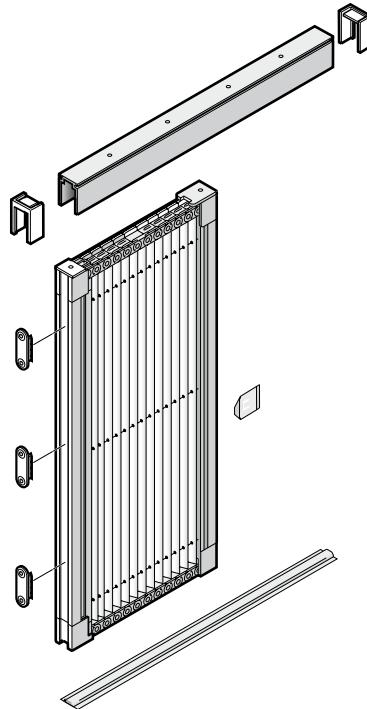

Montage

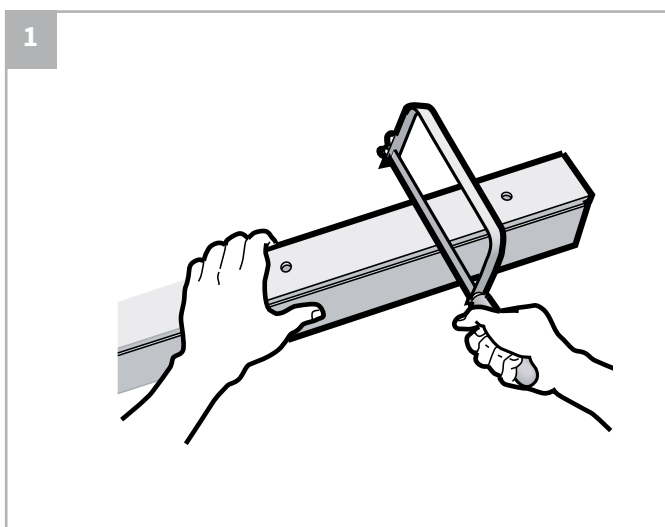

Zaag de bovenrail op de breedtemaat -5 mm en plaats de kunststof afdekklaatjes op de bovenrail. Monteer de bovenrail.

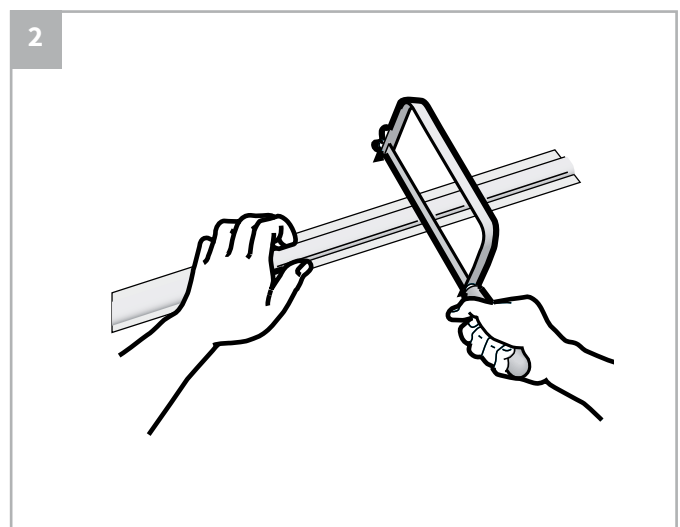

Zaag de onderrail op de breedtemaat -5mm en plak deze op de grond. Zorg dat het hart van de bovenrail gelijk is met de onderrail.

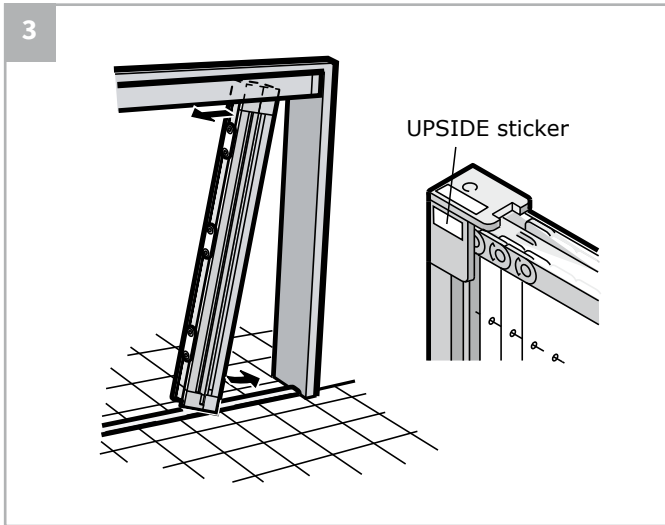

De bovenzijde van de deur is met de sticker UPSIDE. Verwijder de bescherm laag van de dubbelzijdig tape op de montageclips. Zet het deur pakket tussen de bovenrail en onderrail. Zorg dat de deur op de grond blijft en duw hem stevig tegen de stofvrije, ontvette, droge deurstijl.

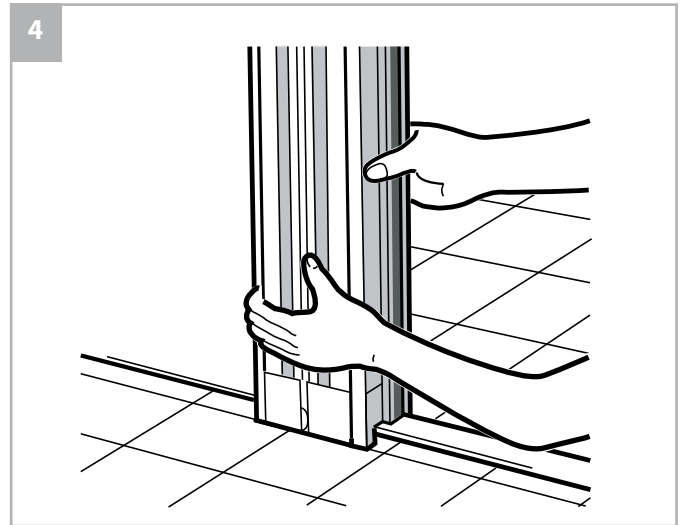

Verwijder het deurpakket door deze aan de onder- of bovenzijde los te trekken. Zo blijven de montageclips op het kozijn geplakt. Plaats desgewenst schroeven in de montageclips.

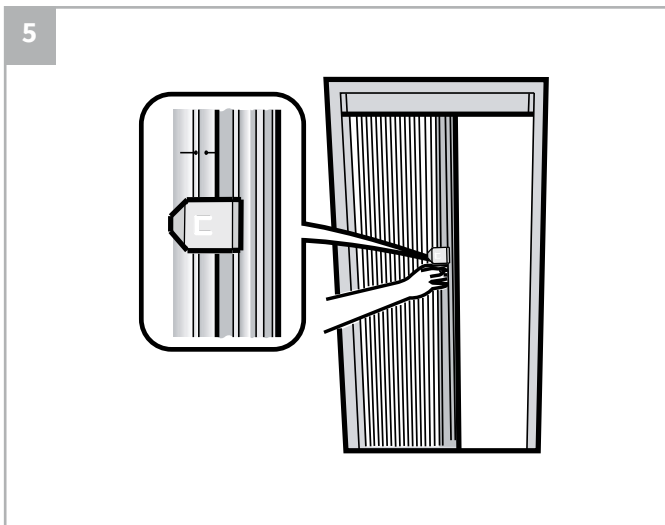

Plaats het deurpakket d.m.v. van een klik weer aan de montageclips en plak de, eventueel, sluitclip op de treklijst. De sluitclip voorkomt het opendrukken van de cassette door het gaas.

Nastellen

Controleer altijd eerst of de onderrail vlak is gemonteerd ligt en of de plissé hordeur vrij kan bewegen. Haal het deurpakket uit het kozijn en plaats het op een vlakke vloer. Los eerst problemen in de montage op voordat u gaat nastellen.

Wanneer het deurpakket blijft openstaan gebruik dan de sluitclip.

Als het kozijn waarin de plissé hordeur geplaatst is niet haaks is, kunt u de haaksheid van de treklijst nastellen.

Als de plissé hordeur te strak of te soepel loopt, of de treklijst valt iets terug, kunt u de koordspanning nastellen.

Type 960 en 1100

Nastelschroeven

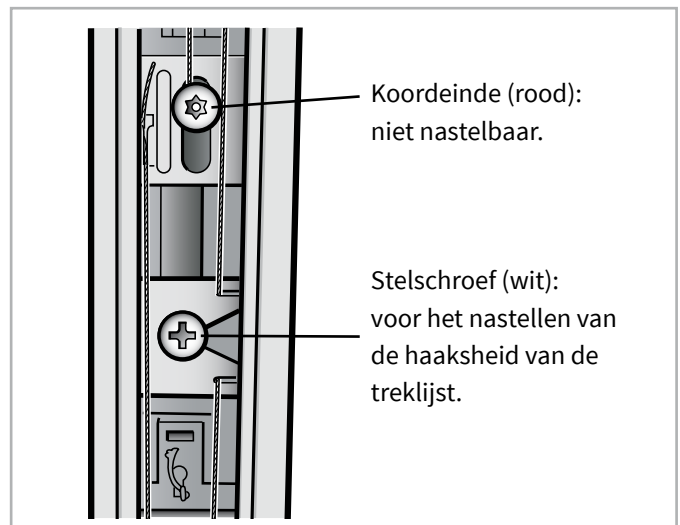
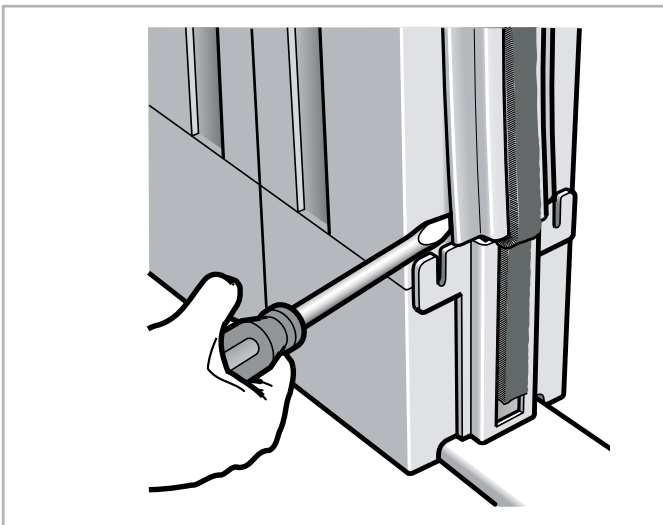

Voor het nastellen van de haaksheid van de treklijst dient u het borsteldrager-profiel te verwijderen. Dit profiel kunt u met een schroevendraaier uit de treklijst klikken.

Haaksheid treklijst nastellen

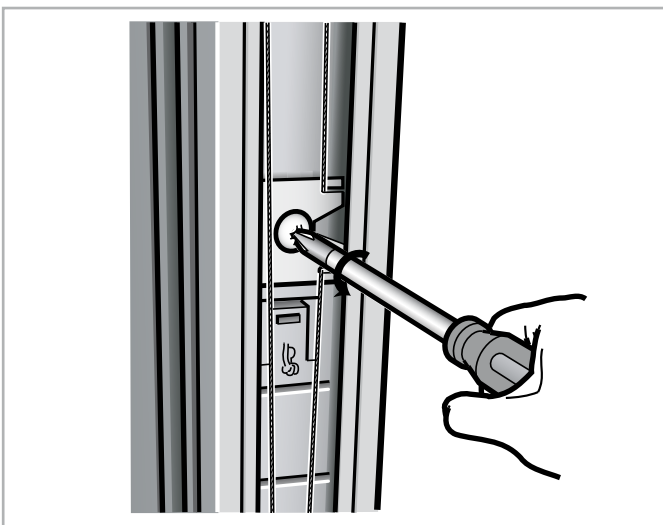

Draai de nastelschroef in de witte houder losser (niet helemaal, anders valt de moer van de schroef eraf).

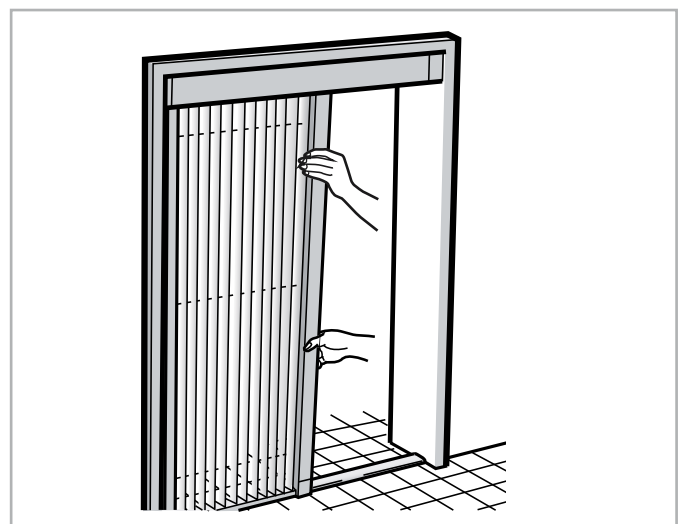

Zet de treklijst in de gewenste hoek en zet de nastelschroef weer vast.

Koordspanning nastellen

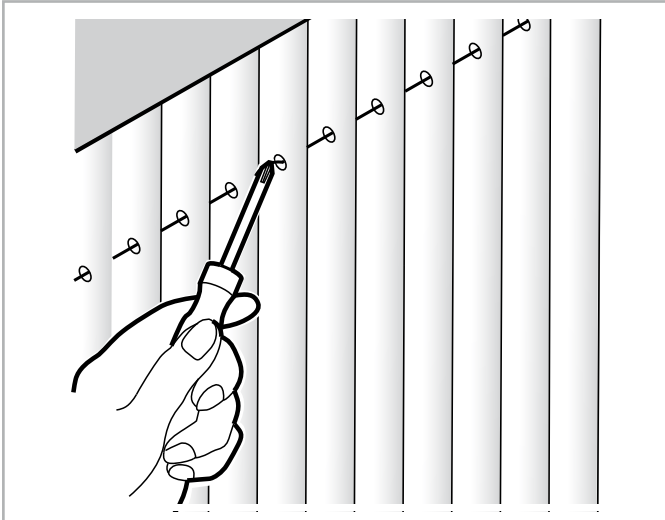

Koordspanning controleren:

Te slappe koordspanning: de hordeur loopt erg licht en de treklijst valt iets terug.

Te strakke koordspanning: de hordeur loopt erg zwaar.

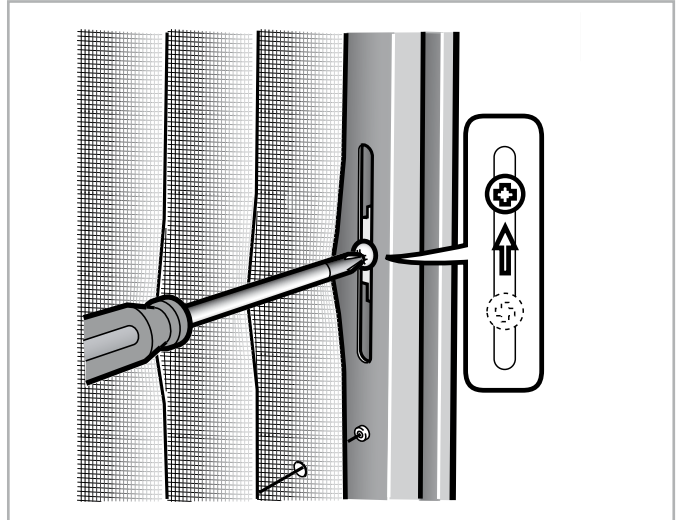

Schroef de stelschroef achter het gaas aan de kozijnkant wat losser (niet helemaal losdraaien!) en verschuif de schroef om de koordspanning aan te passen. Meestal is het voldoende om alleen het bovenste koord na te stellen.

Type 1300, 1600, 1800 en 2000

Nastelschroeven

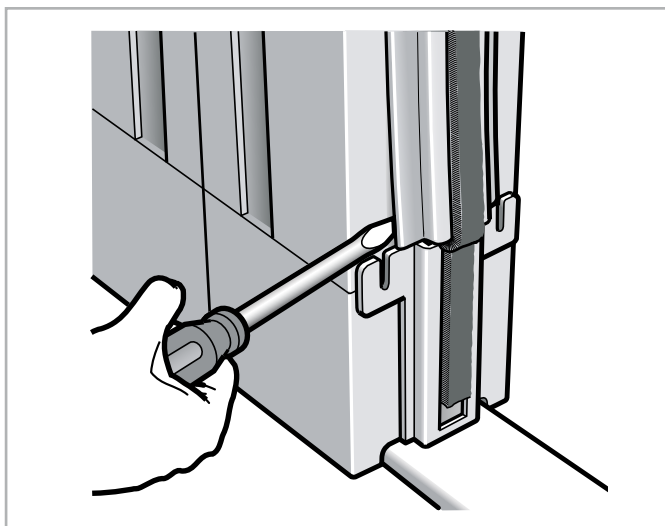

De nastelschroeven vindt u bij type 1300, 1600, 1800 en 2000 achter het borsteldrager-profiel. Dit profiel kunt u met een schroevendraaier uit de treklijst klikken.

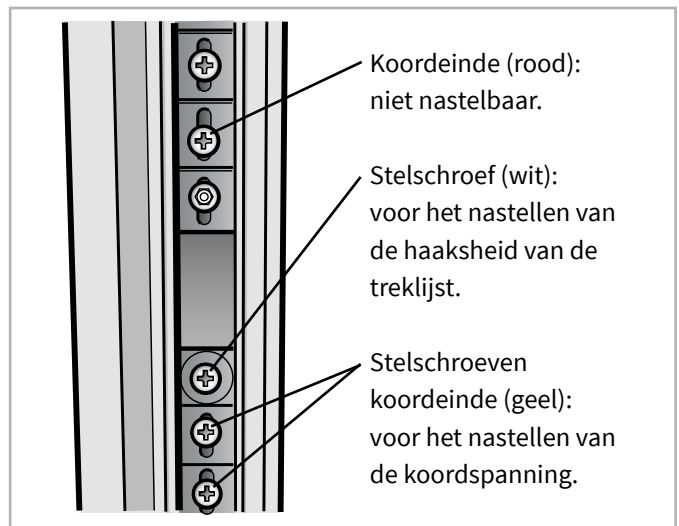

Haaksheid treklijst nastellen

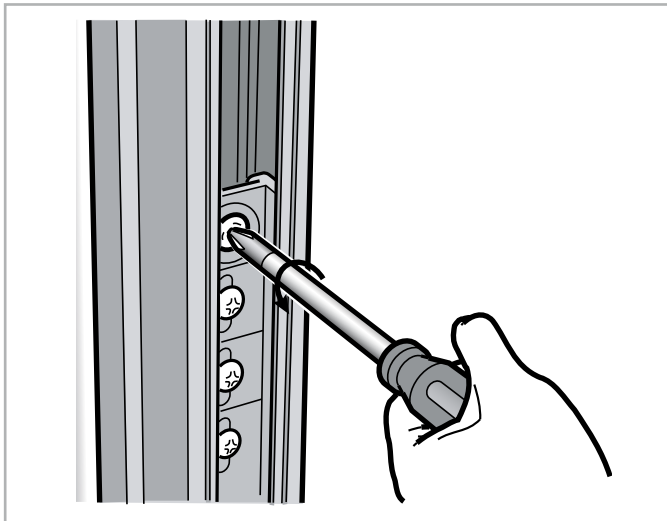

Draai de nastelschroef in de witte houder losser (niet helemaal, anders valt de moer van de schroef eraf).

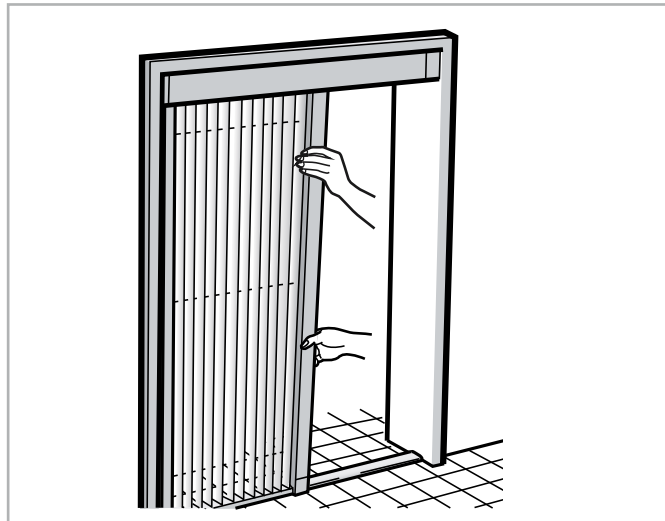

Zet de treklijst in de gewenste hoek en zet de nastelschroef weer vast.

Koordspanning nastellen

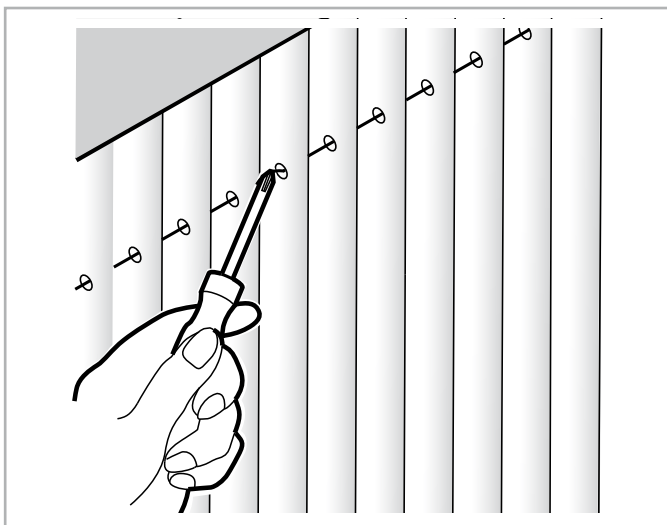

Koordspanning controleren:

Te slappe koordspanning: de hordeur loopt erg licht en de treklijst valt iets terug.

Te strakke koordspanning: de hordeur loopt erg zwaar.

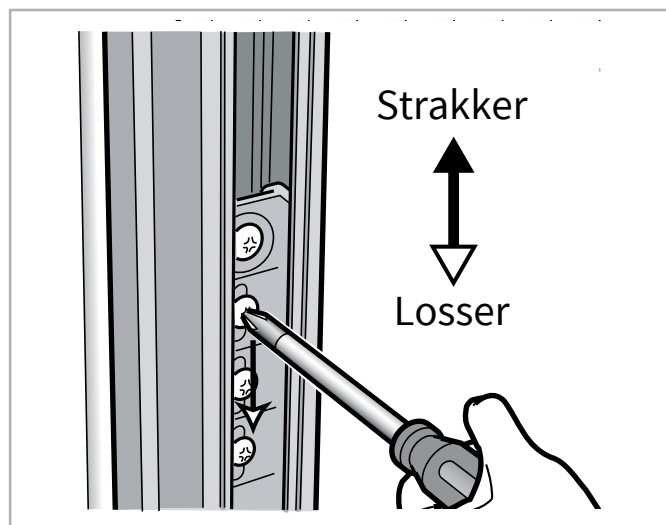

Schroef de stelschroef in de gele drager wat losser (niet helemaal losdraaien!) en verschuif de schroef om de koordspanning aan te passen. Meestal is het voldoende alleen het bovenste koord na te stellen.

Onderhoud

Schoonmaken horren

Alle bewegende delen van horren die schuiven/geleiden/rollen vrijhouden van vuil, want dit heeft invloed op de werking van de hor. Schoonhouden kan d.m.v. een zachte borstel en/of stofzuiger.

Bij vuil dat niet eenvoudig is te verwijderen kunt u gebruik maken van een zachte borstel met lauw water.

Gebruik geen oplos- of schoonmaakmiddelen, want dit heeft invloed op de onderdelen van de hor(ren), verkleuring etc.

Schoonmaken gaas

Horrengaas kan worden schoongemaakt met een stofzuiger (eventueel met opzetstuk), een zachte borstel en/of lauw water. Zet de stofzuiger niet op maximale zuigkracht en oefen niet te veel druk uit met de borstel (en/of doek) op het gaas, want dit kan beschadigingen veroorzaken.

Om ernstige vervuiling aan het gaas te voorkomen is regelmatig afstoffen verstandig.

Ketting eventueel smeren met siliconenspray. Geen andere smeermiddelen gebruiken!

Garantie

De in Nederland geproduceerde maatwerk producten van Verano® hebben een garantie van 5 jaar op de werking van het systeem en 1 jaar garantie op het gaas en koorden. Uiteraard ervan uitgaande bij normaal gebruik. Bij oneigenlijk gebruik en/of achterstallig onderhoud vervalt de garantie. Garantie reclamatiesverlopen via uw Verano® partner.

Reparaties

Indien u de hor ter reparatie aanbiedt, dit laten verlopen via uw Verano® partner.

